

小型・半導体ロードセル WM-12BD Series

DEICY



WM-12BD シリーズは半導体ロードセルです。

検出素子に半導体ゲージを使用することで、小型で高応答性を実現し、動的荷重にも追従することができます。実験・研究からシステムコントロール用途にもご利用いただけます。

- JTEKT 社製 WMS-12B シリーズと完全互換
- センサ直径 12mm 高さ 3mm (500N)/5mm (1kN から 2kN) と非常に小型
- 定格荷重 100N, 200N, 500N, 1kN, 2kN の 5 モデルをラインアップ
- 圧縮型ロードセル

仕様

項目	仕様				
モデル名	WM-12BD-100N	WM-12BD-200N	WM-12BD-500N	WM-12BD-1KN	WM-12BD-2KN
定格荷重	100N	200N	500N	1kN	2kN
測定荷重範囲	0 ~ 100N	0 ~ 200N	0 ~ 500N	0 ~ 1kN	0 ~ 2kN
荷重方向	圧縮				
過負荷	120%				
定格出力	60mV 以上				
許容温度範囲	-10°C ~ +100°C				
補償温度範囲	0°C ~ 50°C				
零点移動温度特性	± 0.1%FS/°Cバンド幅				
非直線性 (%FS)	WM-12BD-100N は± 3%, それ以外は± 2%				
ヒステリシス (%FS)	WM-12BD-100N/200N は 2%, FS それ以外は 2.5%FS				
繰り返し精度 (%FS)	± 1.5%FS				
ゲージ抵抗	約 0.5k Ω at 24°C ハーフブリッジタイプ				
印加電源	9V DC				
材質	SUS304 相当				
ケーブル	3 芯シールドテフロン線 1m コネクタ付き				
推奨増幅器	JTEKT 社製 AA6210 デテクタケーブル AZ1150				

外形図

荷重方向は必ず中心軸上に一致する位置で偏心荷重や斜め方向荷重の負荷はかけないでください。

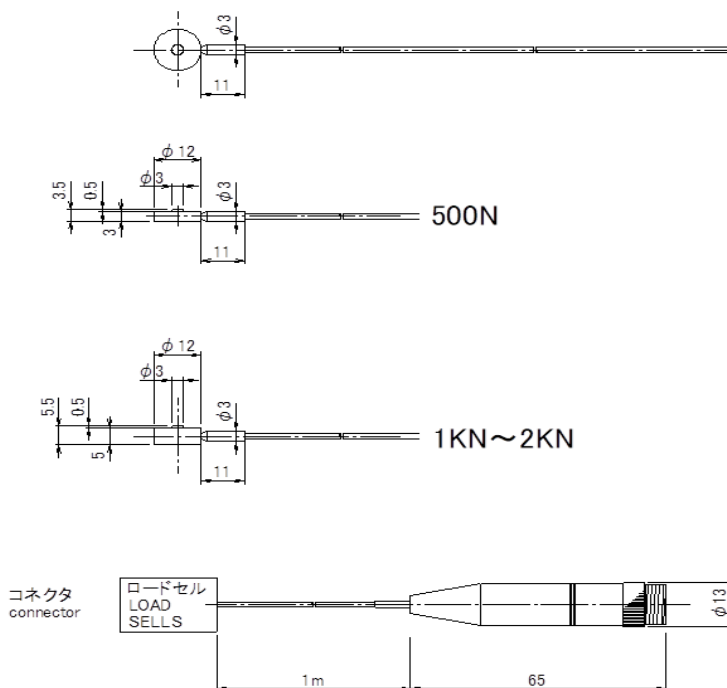

⚠ 正しく安全にお使いいただくために
ご使用前に必ず取扱説明書をよくお読み下さい。

(株) デイシー

〒198-0024 東京都青梅市新町 9-2190

電話： 0428-34-9860

FAX： 0428-34-9862

E-mail： info@deicy.co.jp

http://www.deicy.co.jp

(C) Copyright 2022 DEICY Corporation
All right reserved.

ここに記載の会社名や製品名はそれぞれ各社の登録商標です。
記載された仕様についてはお断りなく変更の可能性があります。
2022年6月